

**REGIE TECHNIQUE Sarl**  
*Eclairage scénique*  
Etude - Vente - Location - Assistance Technique - Sav

# **Kiosque Scénique**

## **Descriptif technique**

**REGIE TECHNIQUE - 17, rue Emile Zola - BP 86 - 76302 Sotteville lès Rouen**  
Téléphone : + 33 (0) 2 35 62 92 92 - Télécopie : + 33 (0) 2 35 62 40 39  
Courriel : [contact@regietechnique.com](mailto:contact@regietechnique.com) - Site [www.regietechnique.com](http://www.regietechnique.com)  
Sarl au capital de 96000€ - Siret 34352917800026 - Ape 9002Z - TVA CEE FR85343529178 - Label N° 335

# LE KIOSQUE SCENIQUE



## DOCUMENTATION

Sommaire :	page
Descriptif technique	2
Finitions	2
<i>Choix des couleurs</i>	2
<i>Choix des teintes</i>	2
Sécurité	3
Montage	3
Démontage	3
Conditionnement	3
Scénographie	4
Plan & élévation	5
Dimensions	5
Options	6 à 8

*Vous avez certainement des exigences spécifiques et des besoins particuliers :  
Nous sommes heureux de créer avec vous votre KIOSQUE SCENIQUE sur mesure, grâce aux options actuelles, ainsi qu'à celles que nous inventerons ensemble.*

Le **KIOSQUE SCÉNIQUE** a remporté le prix de la meilleure trouvaille du monde du spectacle au SIEL :  
**Trophée Louis Jouvet 2000**

## DESCRIPTIF TECHNIQUE

Le Kiosque scénique est construit sur la base d'un polygone à 12 cotés.

A la face, 5 cotés sont ouverts, dont 2 pour les escaliers d'accès.

Les 3 cotés entre les escaliers sont complètement dégagés.

A l'arrière, 7 cotés proposent une assise et un garde-corps.

La structure est construite en acier mécanosoudé;

Les plateaux, jupes, assises, contremarches sont en multiplis de bois;

La couverture est constituée d'une structure en aluminium,  
et d'une toile tendue en PVC.

Une traverse sous la couverture permet l'accroche de lumière  
ou de décors sur toute la périphérie.

## PERSPECTIVE vue de face

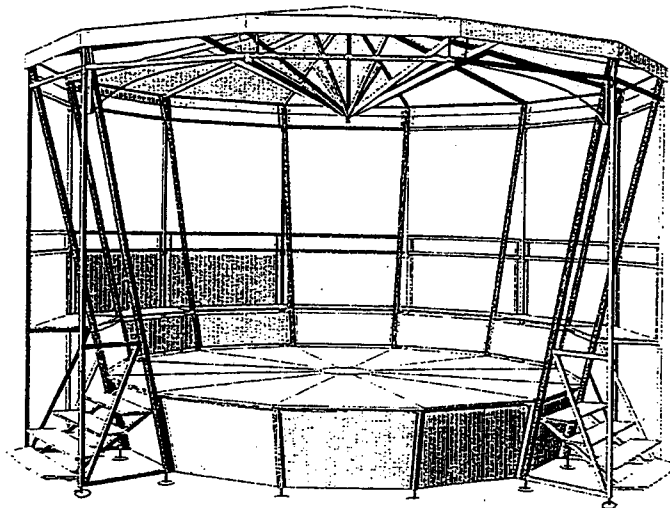

## FINITIONS

Structure acier :

Protection anti-rouille par cataphorèse

Peinture au four

Couleur standard : Bourgogne RAL 3004

Autre couleur : nous consulter

Éléments en bois multiplis :

Faces Verticales : les jupes, les contre-marches, les garde-corps

Bouleau multiplis de Finlande

Vitrification Polyuréthane bi-composant

8 tons bois et 8 couleurs sur demande : nous consulter

Faces Horizontales : les plateaux de scène, les assises, les marches

Multiplis antidérapant imprégné résine phénolique

Couleur brun sombre

Couverture (structure et toile) : finition blanche anti-UV

## SECURITE

ProfilScène est titulaire du label

### ***Prestataire technique du spectacle vivant***

qui vous garanti de notre part une vigilance et un respect des normes.

Au cours du montage, chaque élément verrouille le précédent  
(principe d'auto-verrouillage dans la séquence de montage)

CMU plateau et assises : **500 daN/m<sup>2</sup>**

Matériaux ignifugés selon les normes en vigueur : Bois : M3  
PVC : M2

**Le KIOSQUE SCENIQUE est homologué par le B.V.C.T.S.**

Un registre de sécurité et une notice d'emploi détaillée sont fournis.

## MONTAGE et DEMONTAGE

Tous les éléments sont modulaires, ce qui simplifie les manipulations.

### **Temps de montage :**

à 3 personnes :	2h00
Implantation et structure	1h00
Couverture et finitions	1h00
ou à 2 personnes :	3h00
Implantation et structure	1h30
Couverture et finitions	1h30

(sans difficulté d'accès pour les véhicules au lieu d'implantation  
et sur un sol présentant un dénivelé maximal de 16cm)

### **Démontage et rangement :**

à 3 personnes :	2h00
ou à 2 personnes :	3h00

## CONDITIONNEMENT

La plupart les éléments sont plans, ce qui optimise les rangements.

**Poids** d'un kiosque scénique complet (hors option) : 1 900 Kg

**Encombrement** d'un kiosque scénique complet démonté :

Long.4,23m x Larg.1m97 x Haut.1m62

Différents modes de conditionnement sont possibles (en option) :

Jeu de chariots sur roulettes

Remorque (pour utilitaire 3,5T), recevant les chariots ci-dessus

Jeu de palettes sur-mesure etc...

pour optimiser avec vous cet aspect, merci de nous consulter.

## SCÉNOGRAPHIE

La forme "ronde" du plateau suscite une très forte harmonie entre celui ou ceux qui sont en scène et l'espace lui-même.

Cette forme très naturelle convient tout autant pour une personne seule, qui n'est pas "perdue" dans un espace trop vaste, qu'à un ensemble de 50 musiciens qui y trouvent leurs aises et sont disposés idéalement pour une qualité de l'ensemble.

Du point de vue de la surface, la surface proposée par le **KIOSQUE SCÉNIQUE** est optimisée : en comparaison avec une scène rectangulaire, il n'y a pas d'angles qui sont souvent des espaces perdus car peu utilisables, ni de fond de scène trop éloigné visuellement du public.

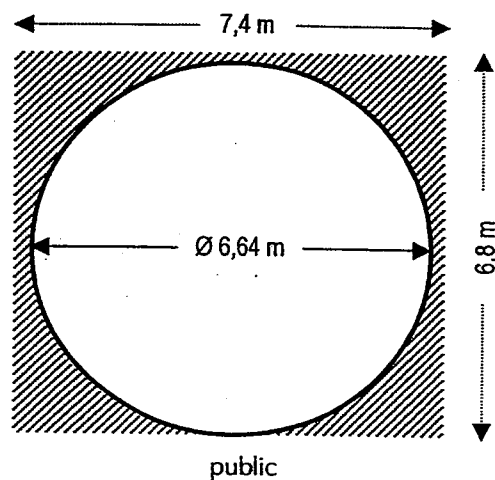

L'expérience avec le **KIOSQUE SCÉNIQUE** prouve amplement que les 30 m<sup>2</sup> de surface, qui pourraient sembler à priori "petit", sont au moins équivalents à une scène quadrangulaire de 50 m<sup>2</sup>.

Du point de vue de l'angle de visibilité, là encore la forme ronde est optimale :

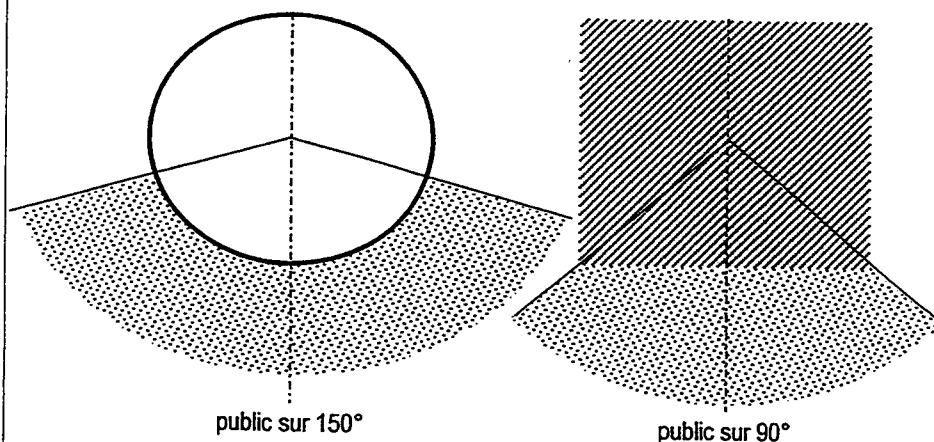

## PLAN et ELEVATION

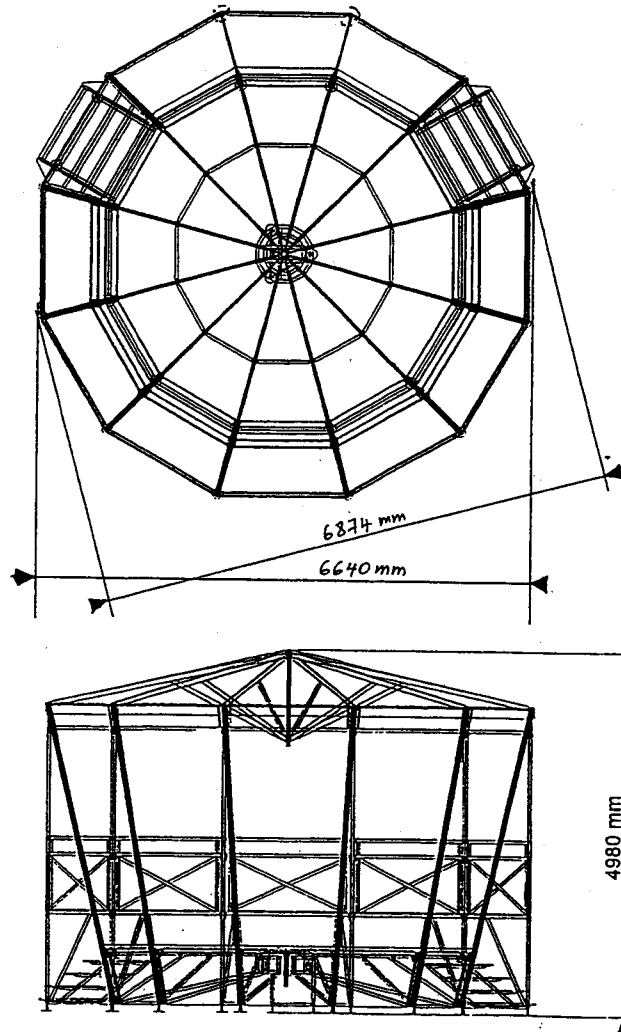

## DIMENSIONS

Diamètre hors-tout :	6,85 m	
Diamètre du plateau :	5,20 m	
Profondeur des assises :	0,62 m	
Surface utile totale :	28 m <sup>2</sup>	31,5 m <sup>2</sup> avec Proscenium
Surface de plateau :	21 m <sup>2</sup>	24,5 m <sup>2</sup> avec Proscenium
Surface des assises :	7 m <sup>2</sup>	
Hauteur hors-tout :	4,98 m	+/- 8 cm selon vérins
Hauteur sol/plateau :	0,92 m	+/- 8 cm selon vérins
Hauteur plateau/assise :	0,48 m	
Hauteur assise/garde-corps :	1,02 m	
Hauteur plateau/traverses :	3,00 m	
Jeu de réglage des vérins de sol :	0,16 m	

**PROSCENIUM 3 faces**

La scène est prolongée à l'avant de 3,5 m<sup>2</sup>

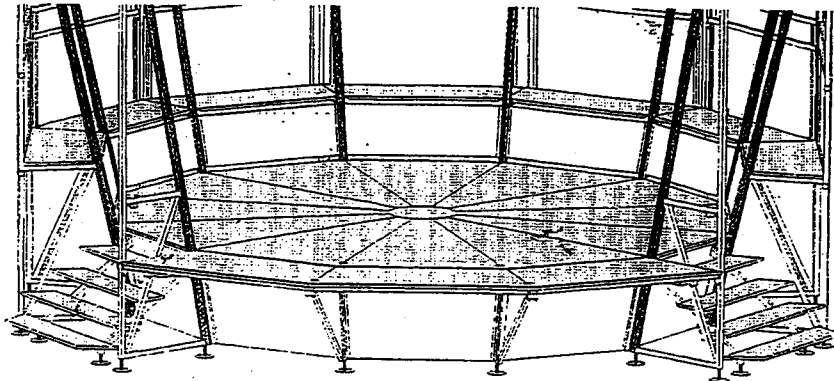

Liste du matériel complémentaire :

2	Potences	métal
6	Traverses Proscenium	métal
3	Plateaux Proscenium	bois

**PROSCENIUM 5 faces**

La scène est prolongée à l'avant de 5,8 m<sup>2</sup>

C'est une version où les 5 faces de l'avant-scène sont prolongées;  
Dans ce cas on peut placer un seul escalier en partie arrière.

**ESTRADE**

7 estrades de 24 cm de haut créent un gradin à 3 niveaux

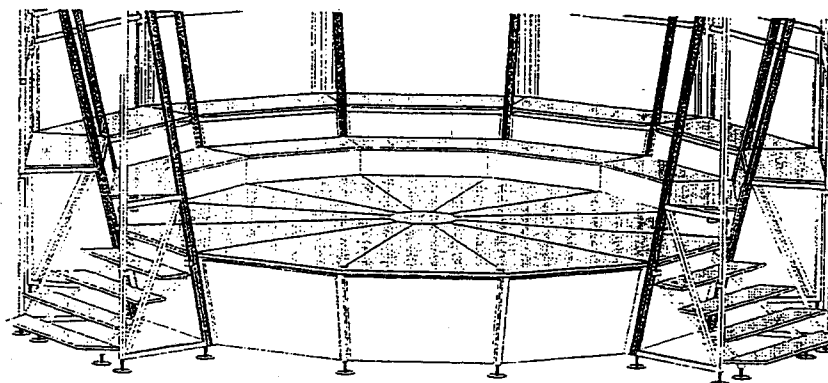

Liste du matériel complémentaire :

7	Estrades 1m <sup>2</sup>	métal et bois
---	--------------------------	---------------

**FENETRES**

Elles peuvent être fixées au fond, entre la couverture et les garde-corps.

Liste du matériel complémentaire :

7	Fenêtres H.1,9m x L.1,7m fixation velcro	PVC blanc et cristal
---	--	----------------------

Option ESTRADE pour 50 musiciens

**Vue de dessus & vue en élévation**

Disposition des musiciens

Angle de visibilité optimale pour le public : 150°

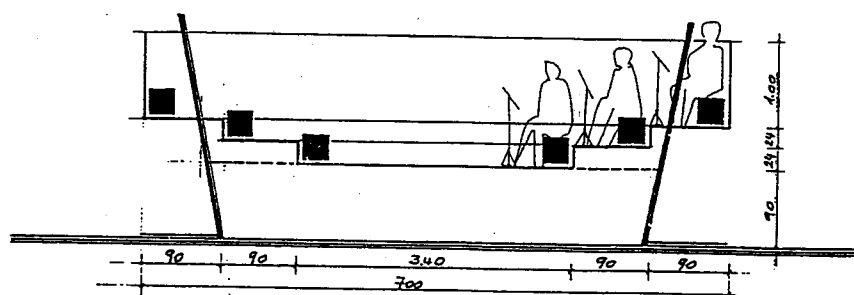
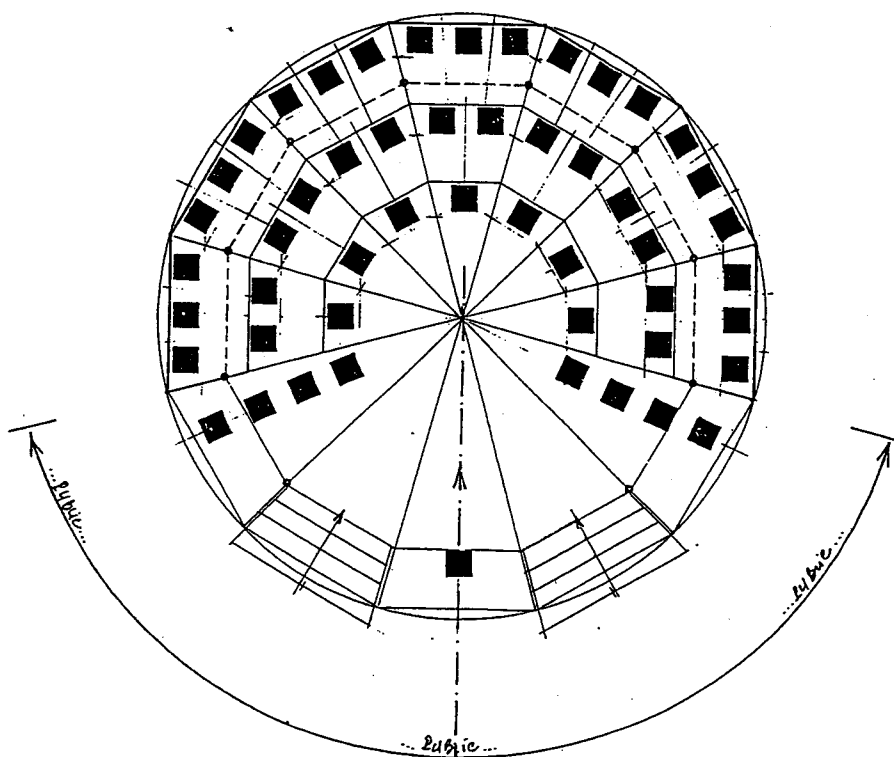

## Option BOITIER de distribution électrique

Cette option permet de disposer de prises de courant protégées, pour alimenter des appareils de sonorisation, des éclairages,...

Chaque boîtier est construit en caoutchouc massif et étanche; Il reçoit six prises classiques (230V - 10/16A monophasé avec terre) ainsi que deux disjoncteurs de protection des prises (magn.thermiques), et un disjoncteur général en tête (différentiel 30mA);

Un voyant indique la mise en service du boîtier;

Un autre voyant indique la présence de l'alimentation.

Vue de dessus :

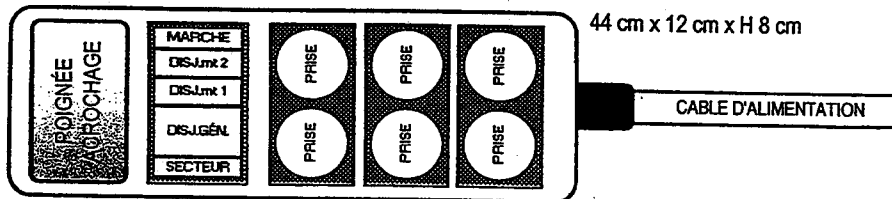

Chaque boîtier est muni d'un câble d'alimentation HO7RNF 3G6, d'une longueur de 8m (autres longueurs possibles), terminé par une prise d'alimentation P17 32A Ph+N+T normalisée, à brancher sur votre armoire d'arrivée générale;

Cette armoire (type chantier) pourra se placer sous la scène pour la protéger et la rendre inaccessible au public;

La trappe d'accès verrouillable du **KIOSQUE SCÉNIQUE** permet aux techniciens d'accéder à l'armoire générale.

On peut placer ces boîtiers partout dans le **KIOSQUE SCÉNIQUE**.

Ces équipements sont conformes aux normes en vigueur.

Autres Options ... à titre d'exemple :

**Kit d'éclairage scénique** : 8 projecteurs PAR56 et leurs accessoires.

**Lustre central** : structure à 6 branches, 6 projecteurs PAR30, câble.

**Jeu de 2 potences sono** : pour recevoir des enceintes (50 kg, Ø 35mm)

**Chariots de transport** : à roulette, ils reçoivent le **KIOSQUE SCÉNIQUE**

*et prochainement ici celle que nous aurons inventée ensemble...*